

## FHP15 系列 高温 DC-DC 模块

### 特点:

- : 工作温度高(环境-55℃~+175℃, 外壳温度高达+204℃)。
- : 体积小 (L: 53.8×W: 28.4×H: 11.0MM.)
- : 转换效率高 (典型 78%~87%)
- : 密封金属灌封 (耐冲击和潮湿环境, 电磁辐射防护)
- : 宽输入范围 (16V ~48V, 24V~72V, 36V~108V, 70V~210V, 120V~360V)
- : 输出路数多 (单路, 双路, 三路 3.3V, 5V, 9V, 12V, 15V, 24V)
- : 工作频率高 (300KHZ)
- : 集成 LC 电磁干扰滤波
- : 175℃ (外壳) 提供额定功率无减额; 185℃ (外壳) 提供额定功率的 80%。
- : 210℃ 过热保护
- : 过压及过流故障切断延迟再启动
- : 输入欠压和过压关断保护
- : 100MS 软启动功能。



### 描述:

FHP15 系列 15W 高温 DC-DC 电源模块是专门为工作于恶劣环境下的电子设备设计的,可在 150℃ 的壳温下工作 1000 个小时, 175℃ 的壳温下工作 400 个小时, 204℃ 的壳温下工作 48 个小时. 它由于耐高温, 耐冲击, 耐潮湿, 特别适合用它来参与组建石油勘测井下仪器, 石油钻井井下仪器, 地球物理探测仪器, 车辆和运输工具, 电信和网络基础设施, 企业和高性能计算等等的供电电源系统. 它有五种输入范围的选择 16V ~48V, 24V ~72V, 36~108V, 70~210V, 120~360V. 提供单, 双, 三路固定电压输出, 在整个工作温度范围内和满载空载变换条件下, 输出的电压波动在 0.3V 以内, 3.3V 电压的输出精度更达到了 0.15V 以内. FHP15 系列的工作频率高达 300KHZ, 提供了很好的滤波条件. 在不加任何滤波条件下, 它的输出电压纹波小于 100MV. 在整个温度范围内, 频率的温度稳定性为±8%.

FHP15 内含 LC 网络, 可有效地减少输入电流波动和输出电压波动.

FHP15 内含 100MS 的软启动电路, 可在模块启动和故障消除后缓慢地增加输入电流, 便于外接大容量的输出滤波电容, 和降低启动冲击.

FHP15 内含欠压过压关断, 这可使模块在超出输入电压的范围时停止工作, 保护模块. 欠压过压关断电压在额定电压的外延 5V 以内. 如额定 36~108V 的输入范围, 它的欠压关断电压为 31~35.9V, 过压关断电压为 110~115V.

FHP15 内含输出短路和过载自动关断电路, 当输出持续 0.1 秒超过额定输出功率的 120% 时, 模块切断所有的输出, 当过流故障消除后, 它自动进入软启动模式恢复输出电压. 如果输出的过载持续时间不足 0.1 秒, 模块不采取动作.

FHP15 的工作频率高达 300KHZ, 提供了很好的滤波条件. 在不加任何滤波条件下, 它的输出电压纹波小于 100MV.

FHP15 的所有元器件百分之百的都严格按照企业标准和国军标进行了入厂检验, 其中包括 24~72 小时的 +175℃ 带电老化和筛选. 成品出厂前都在 +175℃ 的环境里满载工作 8 小时来充分暴露生产过程中对元器件的损害. 以此来保证产品的可靠性

产品命名规则:

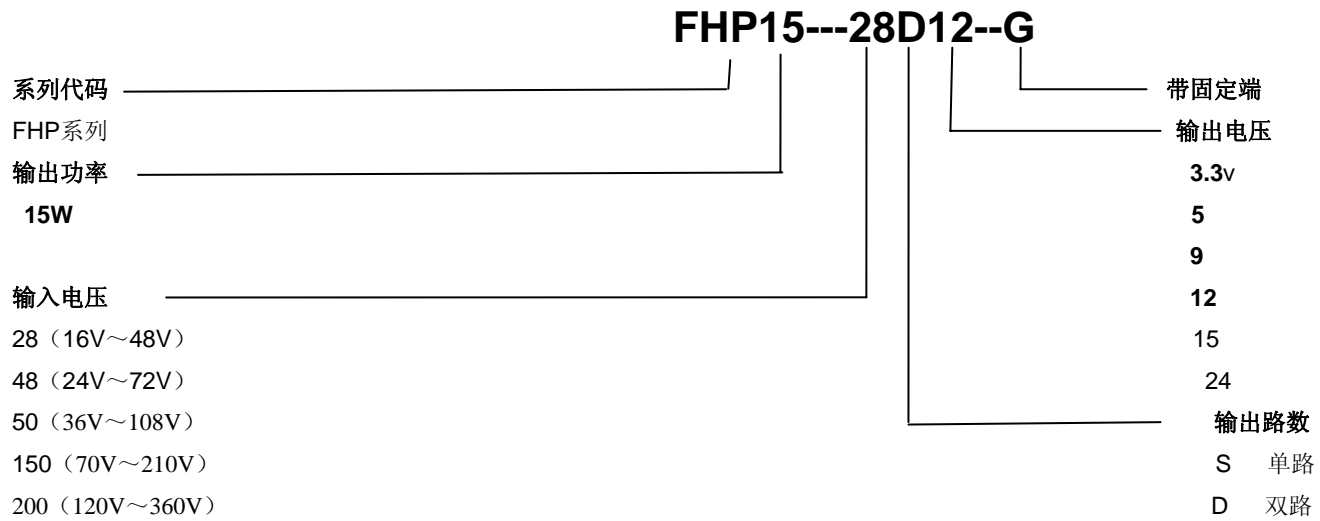

主要技术参数

- (一) 工作温度: -55℃~+175℃。最高壳温: +204℃。
- (二) 输入电压: 16V~48V, 24~72V, 36~108V, 70~210V, 120~360V
- (三) 输出电压: 3.3V, 5V, 9V, 12V, 15V, 24V
- (四) 输出纹波: 100mVp-p, 典型 30mVp-p。
- (五) 输出功率: 15W。
- (六) 输出精度: 小于 4%。
- (七) 负载调整率: 小于 4%。
- (八) 温度稳定性: 低于±2.5%, 典型±1%。
- (九) 线性调整率: ±0.1%(10%线性变化)。
- (十) 抗震性: 25G, 0~300Hz。
- (十一) 转换效率: 78%~87%
- (十二) 静态功耗: 最大 0.5W。
- (十三) 输入和输出或输出之间的隔离电压: 1000V。
- (十四) 100MS 软启动功能
- (十五) 210℃过热关断
- (十六) 机械尺寸: L: 53.8×W: 28.4×H: 11.0MM

**使用要求:**

由于模块满负载工作时有将近 2W 的功耗且它的体积小, 所以电源外壳要和散热器之间一定得加良好的导热介质, 保证模块外壳的温度不超过 204℃。在有的场合, 有时需要输入输出共地, 这时一定要用最短最粗的线把输入输出的地一出模块就给它短路, 千万不要出了模块一段距离后再相联, 连接距离越短干扰越小。模块的外壳是和输入输出之间是悬浮的, 耐压 1000V, 使用中为了减少 EMI 干扰, 要求和输入的正负端各接一 4700PF/1000V 的电容。如果外壳和输入或输出不要求隔离, 直接最短距离接输入或输出地。

模块的空载电流为 12MA, 关断后的电流为 2MA。工作频率+25℃时为 300±20 KHZ, +175℃时为 310±20KHZ。

**外形示意:**

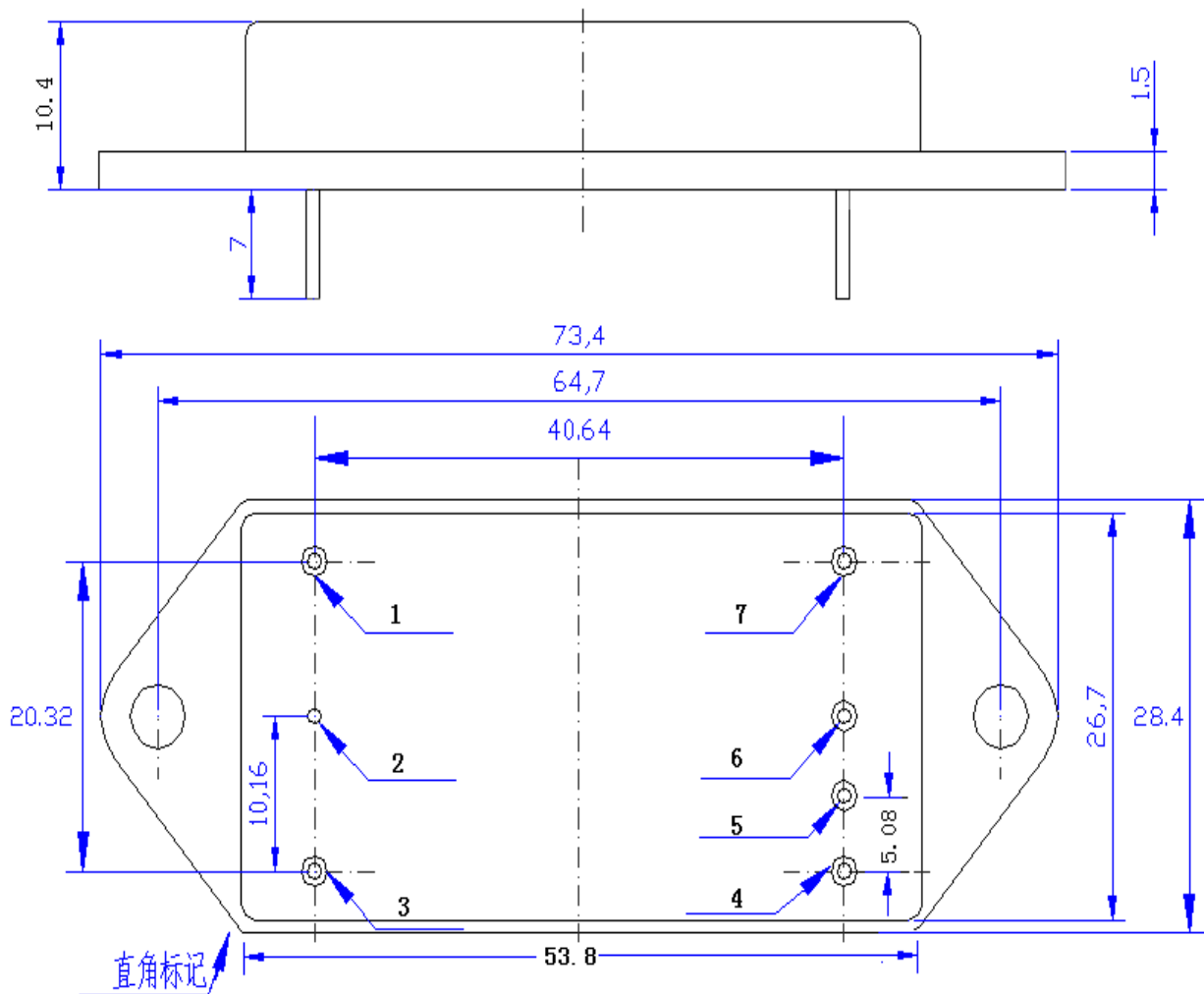

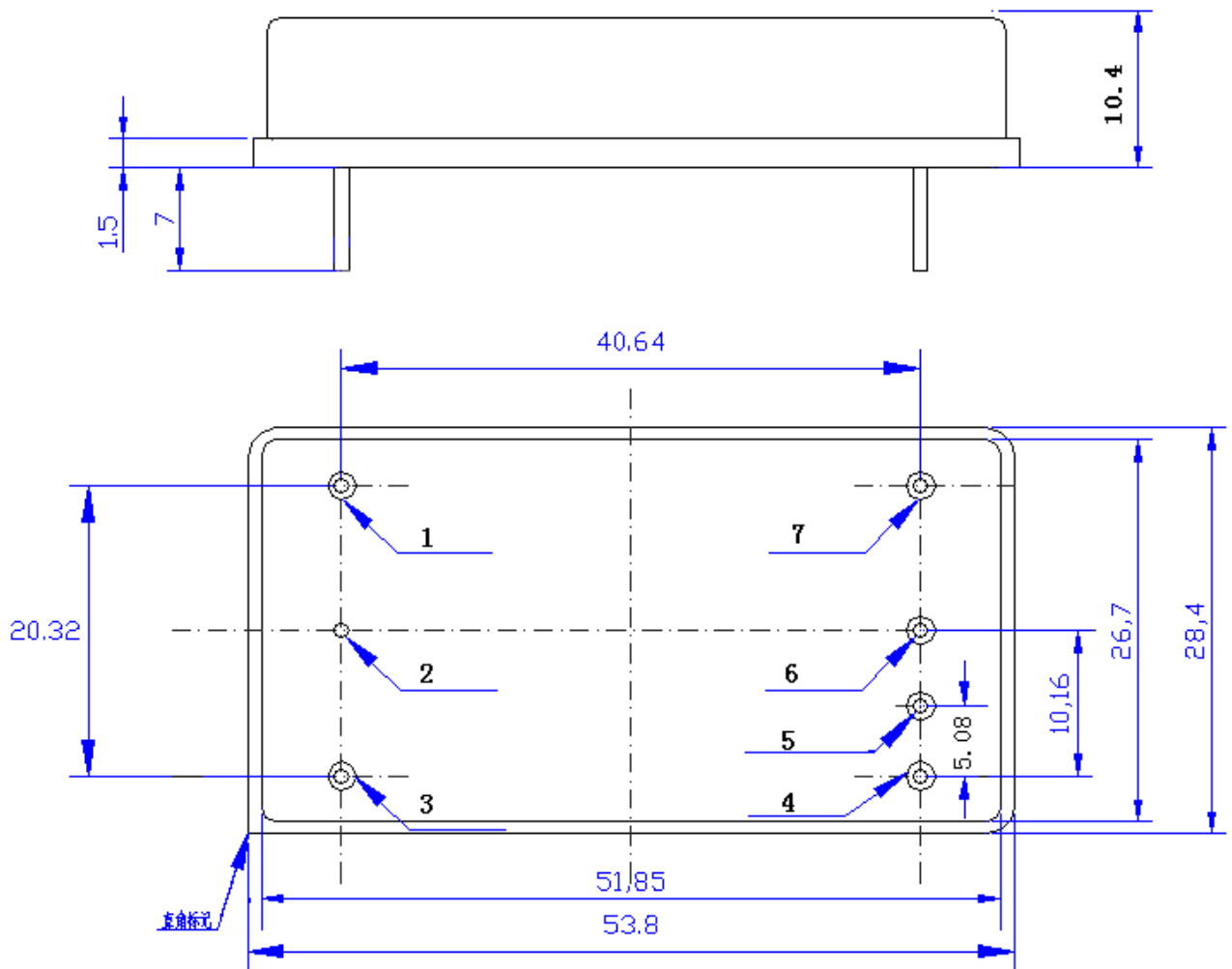

引脚定义:

引脚号	单输出定义	双输出定义	三输出定义
1	输入正	输入正	输入正
2	连接壳体	连接壳体	连接壳体
3	输入负	输入负	输入负
4	输出负	输出负 1	输出负 1
5	空	空	输出正 2
6	空	输出地	输出地
7	输出正	输出正 1	输出正 1

(产品性能和可靠性不断改进, 资料随之不断更新, 恕不另行通知)

2009年12月18日